

男子予選リーグ

A	学校名	1	2	3	4	勝点	得失G	順位
1	盛岡市立		3	3	3		9	1
2	盛岡第一	0		3	2		1	2
3	平舘	0	0		1		-7	4
4	盛岡商業	0	1	2			-3	3

B	学校名	1	2	3		勝点	得失G	順位
1	盛大附属		0	2			-2	2
2	盛岡北	3		3			6	1
3	盛岡農業	1	0				-4	3

C	学校名	1	2	3		勝点	得失G	順位
1	盛岡第三		3	3			6	1
2	不来方	0		1			-4	3
3	盛岡中央	0	2				-2	2

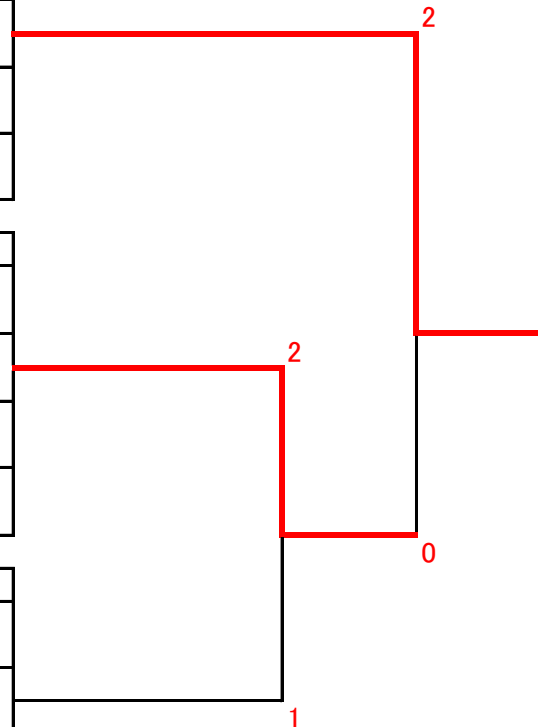

女子予選リーグ

A	学校名	1	2	3	4	勝点	得失G	順位
1	盛岡第二		2	3	1		3	2
2	不来方	1		2	0		-3	3
3	誠桜	0	1		0		-7	4
4	盛岡北	2	3	3			7	1

B	学校名	1	2	3		勝点	得失G	順位
1	盛岡市立		3	3			6	1
2	白百合	0		0			-6	3
3	平館	0	3				0	2

C	学校名	1	2	3		勝点	得失G	順位
1	盛岡農業		2	1			0	2
2	盛岡中央	1		0			-4	3
3	盛岡商業	2	3				4	1

D	学校名	1	2	3		勝点	得失G	順位
1	盛岡第一		0	1			-4	3
2	岩手女子	3		3			6	1
3	盛大附属	2	0				-2	2

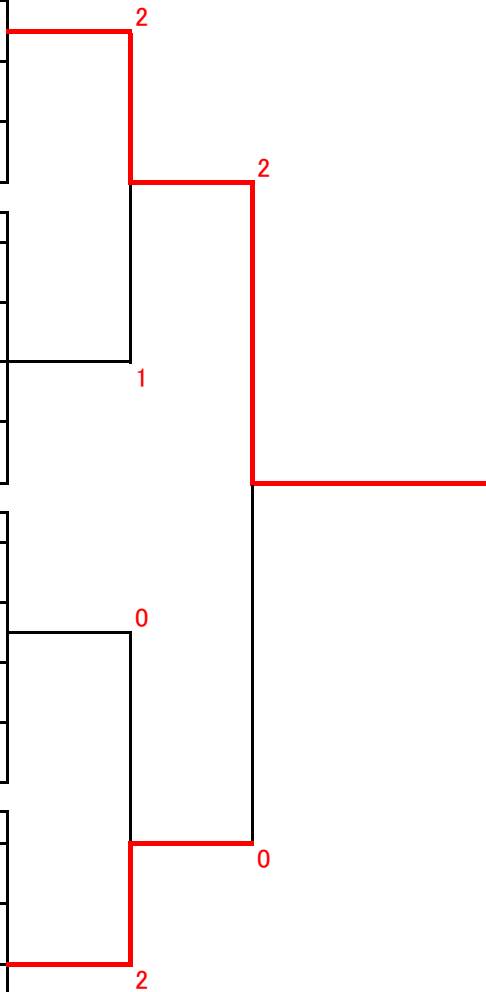

第67回岩手県高等学校新人大会ソフトテニス競技盛岡地区予選

男子個人戦

令和4年8月23日(火)・24日(水)

(県大会24組出場)

県推薦

古川 創太・佐藤 紳(岩手)

於:盛岡市太田スポーツセンター

ベスト16+8

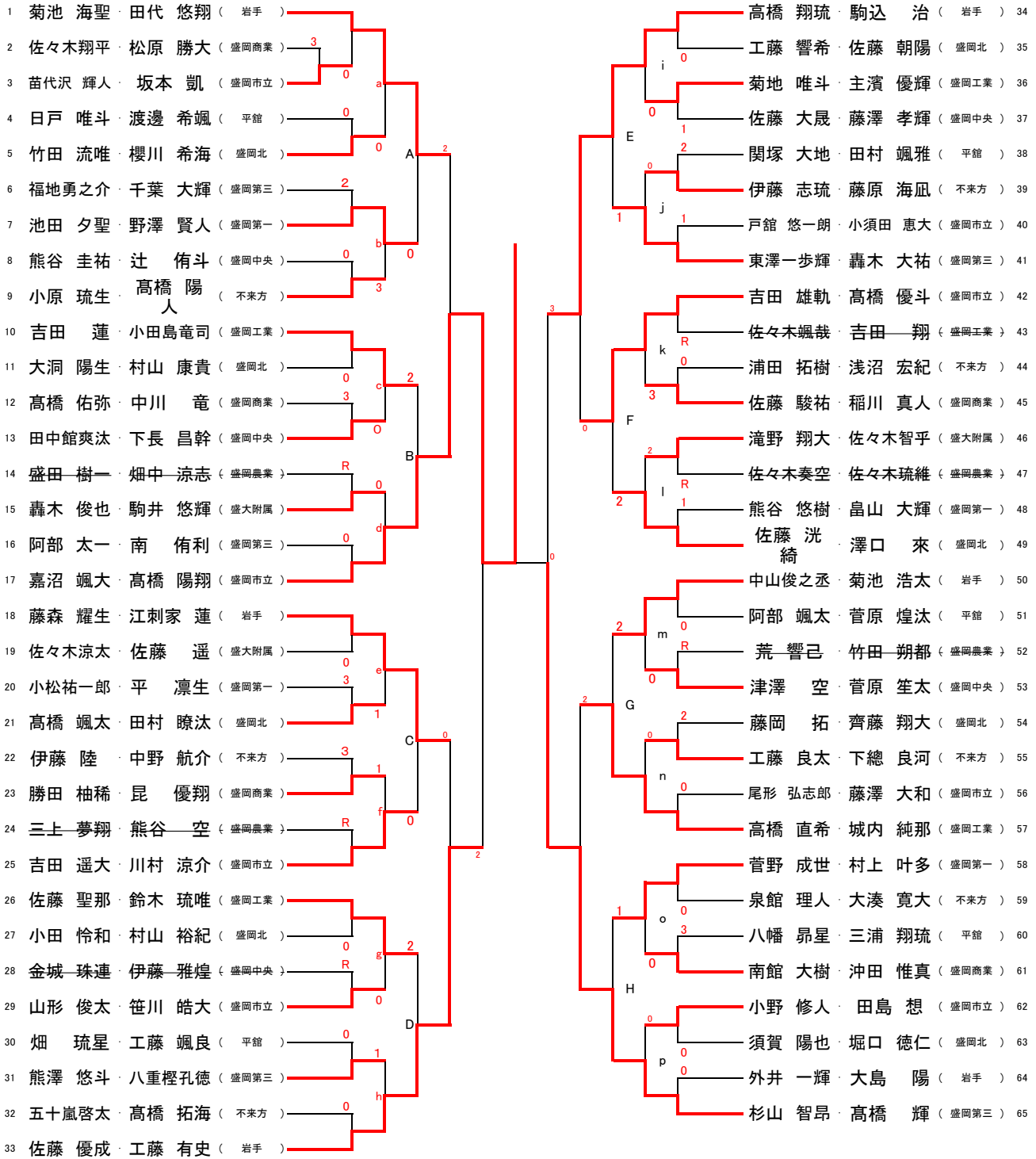

代表決定戦(17~24) 8組

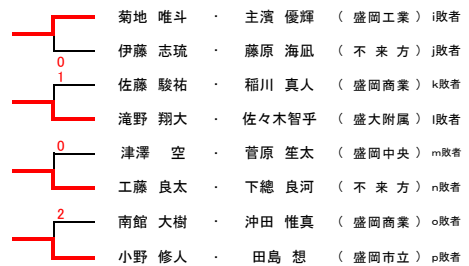
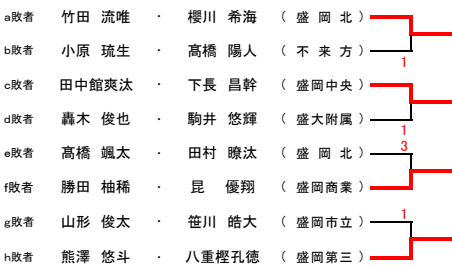

第67回岩手県高等学校新人大会ソフトテニス競技盛岡地区予選

令和2年8月23日(火)・24日(水)
於：盛岡市太田スポーツセンター

女子個人戦
(県大会24組出場)
ベスト16+8

推薦 なし

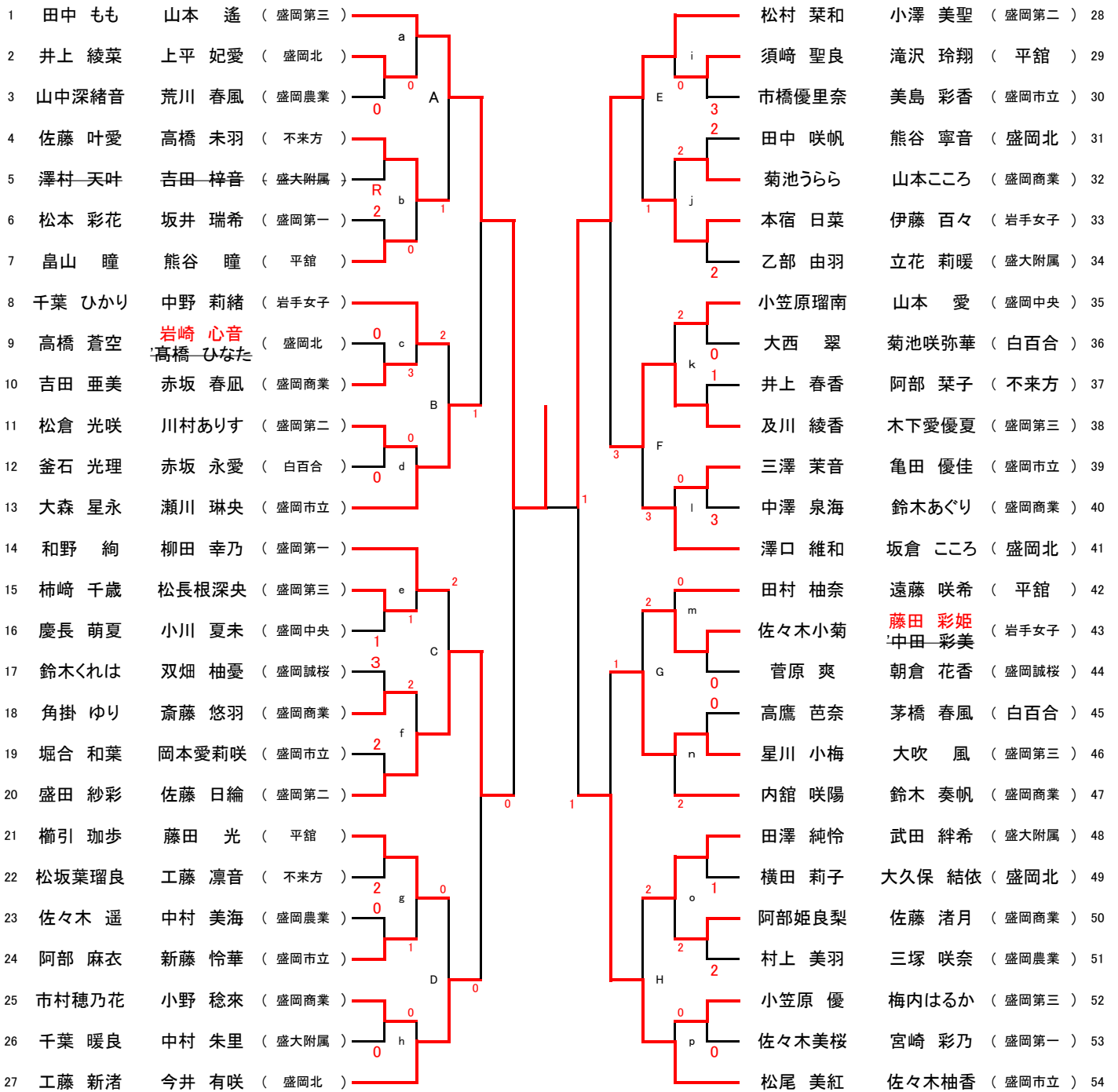

代表決定戦(17~24) 8組

